

ВСЕРОССИЙСКАЯ ПРОВЕРОЧНАЯ РАБОТА**ФИЗИКА****11 КЛАСС****Вариант 1****Инструкция по выполнению работы**

Проверочная работа включает в себя 18 заданий. На выполнение работы по физике отводится 1 час 30 минут (90 минут).

Оформляйте ответы в тексте работы согласно инструкциям к заданиям. В случае записи неверного ответа зачеркните его и запишите рядом новый.

При выполнении работы разрешается использовать калькулятор и линейку.

При выполнении заданий Вы можете использовать черновик. Записи в черновике проверяться и оцениваться не будут.

Советуем выполнять задания в том порядке, в котором они даны. Для экономии времени пропускайте задание, которое не удаётся выполнить сразу, и переходите к следующему. Если после выполнения всей работы у Вас останется время, Вы сможете вернуться к пропущенным заданиям.

Баллы, полученные Вами за выполненные задания, суммируются. Постарайтесь выполнить как можно больше заданий и набрать наибольшее количество баллов.

Желаем успеха!

Таблица для внесения баллов участника

Номер задания	1	2	3	4	5	6	7	8	9	10	11	12	13	14	15	16	17	18	Сумма баллов	Отметка за работу
Баллы																				

Ниже приведены справочные данные, которые могут понадобиться Вам при выполнении работы.

Десятичные приставки

Наименование	Обозначение	Множитель	Наименование	Обозначение	Множитель
гига	Г	10^9	сантиметры	см	10^{-2}
мега	М	10^6	миллиметры	мм	10^{-3}
кило	к	10^3	микродетекторы	мкД	10^{-6}
гекто	г	10^2	нанометры	нм	10^{-9}
деци	д	10^{-1}	пикометры	пм	10^{-12}

Константы

ускорение свободного падения на Земле

$$g = 10 \text{ м/с}^2$$

гравитационная постоянная

$$G = 6,7 \cdot 10^{-11} \text{ Н} \cdot \text{м}^2 / \text{кг}^2$$

универсальная газовая постоянная

$$R = 8,31 \text{ Дж}/(\text{моль} \cdot \text{К})$$

скорость света в вакууме

$$c = 3 \cdot 10^8 \text{ м/с}$$

коэффициент пропорциональности в законе Кулона

$$k = 9 \cdot 10^9 \text{ Н} \cdot \text{м}^2 / \text{Кл}^2$$

модуль заряда электрона

$$e = 1,6 \cdot 10^{-19} \text{ Кл}$$

(элементарный электрический заряд)

постоянная Планка

$$h = 6,6 \cdot 10^{-34} \text{ Дж} \cdot \text{с}$$

1 Прочитайте перечень понятий, с которыми Вы встречались в курсе физики:

упругая деформация, математический маятник, давление света, период полураспада, абсолютно гладкая поверхность, длина волны, идеальный газ.

Выделите среди этих понятий две группы по выбранному Вами признаку. В каждой группе должно быть не менее двух понятий. Запишите в таблицу название каждой группы и понятия, входящие в эту группу.

Название группы понятий	Перечень понятий

2 Выберите **два** верных утверждения о физических явлениях, величинах и закономерностях. Запишите в ответе их номера.

- 1) Тело в инерциальной системе отсчёта находится в равновесии, если геометрическая сумма внешних сил, действующих на тело, отлична от нуля и не меняется с течением времени.
- 2) Период колебаний пружинного маятника увеличивается с уменьшением жёсткости пружины маятника.
- 3) Скорость диффузии жидкостей уменьшается с повышением температуры.
- 4) Одноимённые полюса постоянных магнитов отталкиваются друг от друга.
- 5) Удельное сопротивление материала металлического проводника зависит от геометрических размеров проводника и уменьшается с ростом температуры.

Ответ:

--	--

3 Четыре тела двигались по оси Ox . В таблице представлена зависимость их координат от времени.

t, c	0	1	2	3	4	5
x_1, m	0	1,0	4,0	9,0	16,0	25,0
x_2, m	0	4,0	6,0	9,0	12,0	15,0
x_3, m	0	2,3	0	-2,3	0	2,3
x_4, m	0	1,5	3,0	4,5	6,0	7,5

Какое из тел совершало колебания?

Ответ: _____

4

В таблице приведены температуры плавления и кипения некоторых веществ при нормальном атмосферном давлении.

Вещество	Температура плавления	Температура кипения
Хлор	171 К	-34 °С
Спирт	159 К	78 °С
Ртуть	234 К	357 °С
Нафталин	353 К	217 °С

Какое(-ие) из данных веществ будет(-ут) находиться в твёрдом состоянии при температуре 50 °С и нормальном атмосферном давлении?

Ответ: _____

5

Какими носителями электрического заряда создаётся ток в водном растворе соляной кислоты?

Ответ: _____

6

Связанная система элементарных частиц содержит 82 электрона, 125 нейтронов и 84 протона. Используя фрагмент Периодической системы элементов Д.И. Менделеева, определите ионом или нейтральным атомом какого элемента является эта система.

51 Sb 121,75 Сурьма	52 Te 127,60 Теллур	53 I 126,9044 Иод	54 Xe 131,30 Ксенон
73 Ta 180,948 Тантал	74 W 183,85 Вольфрам	75 Re 186,2 Рений	76 Os 190,2 Осмий
83 Bi 208,980 Висмут	84 Po [210] Полоний	85 At 210 Астат	86 Rn [222] Радон

Ответ: _____.

- 7 Ядро железа ${}^{56}_{26}\text{Fe}$ захватило нейтрон и испустило протон. Как изменятся в результате зарядовое и массовое число у получившегося ядра по сравнению с ядром железа ${}^{56}_{26}\text{Fe}$?

Для каждой величины определите соответствующий характер изменения:

- 1) увеличится
- 2) уменьшится
- 3) не изменится

Запишите в таблицу выбранные цифры для каждой физической величины. Цифры в ответе могут повторяться.

	Зарядовое число	Массовое число

- 8 В катушку 2, замкнутую на гальванометр, вносят нижний торец катушки 1, подключённой к источнику тока (рис. 1). При движении катушки 1 в катушке 2 наблюдают возникновение индукционного тока, который фиксируется гальванометром. Изменяя направление и скорость движения катушки 1, получают график зависимости индукционного тока в катушке 2 от времени (рис. 2).



Рис.1



Рис. 2

Выберите **два** верных утверждения, соответствующих данным графика. Запишите в ответе их номера.

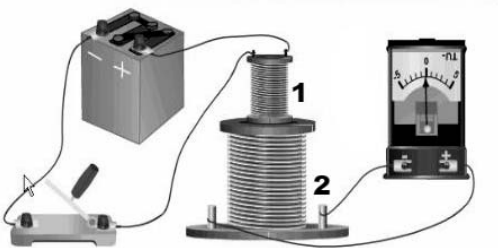
- 1) В промежутке времени от t_1 до t_2 катушка 1 покоится относительно катушки 2.
- 2) В промежутке времени от 0 до t_1 катушка 1 движется относительно катушки 2 равноускоренно.
- 3) В промежутке времени от t_2 до t_3 из катушки 2 выдвигают катушку 1.
- 4) В промежутке времени от t_2 до t_3 катушка 1 движется относительно катушки 2 с меньшей скоростью, чем в промежутке от 0 до t_1 .
- 5) В промежутке времени от t_2 до t_3 катушку 1 вносят в катушку 2 нижним торцом.

Ответ:

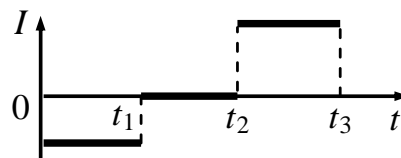
--	--

9

Электрическая линия для розеток в кухне оснащена автоматическим выключателем, который размыкает линию, если потребляемая включёнными приборами суммарная электрическая мощность превышает 5,5 кВт. Напряжение электрической сети 220 В.

В таблице представлены электрические приборы, используемые на кухне, и потребляемый ими электрический ток при напряжении 220 В.

<i>Электрические приборы</i>	<i>Потребляемый электрический ток, А (при напряжении сети 220 В)</i>
Духовка электрическая	10,5
Посудомоечная машина	8,2
Кофеварка	6,8
Микроволновая печь	8,2
Тостер-печь	5,0
Кондиционер	4,5
Холодильник	0,8
Электрический чайник	8,2
Блендер	1,4

На кухне работают посудомоечная машина, холодильник и электрическая духовка. Можно ли при этом дополнительно включить электрический чайник? Запишите решение и ответ.

Решение: _____

Ответ: _____

10

На участке цепи, содержащем моток проволоки из константана, проводится измерение силы тока через моток и напряжения на нём. Погрешности измерения силы тока и напряжения равны цене деления приборов.

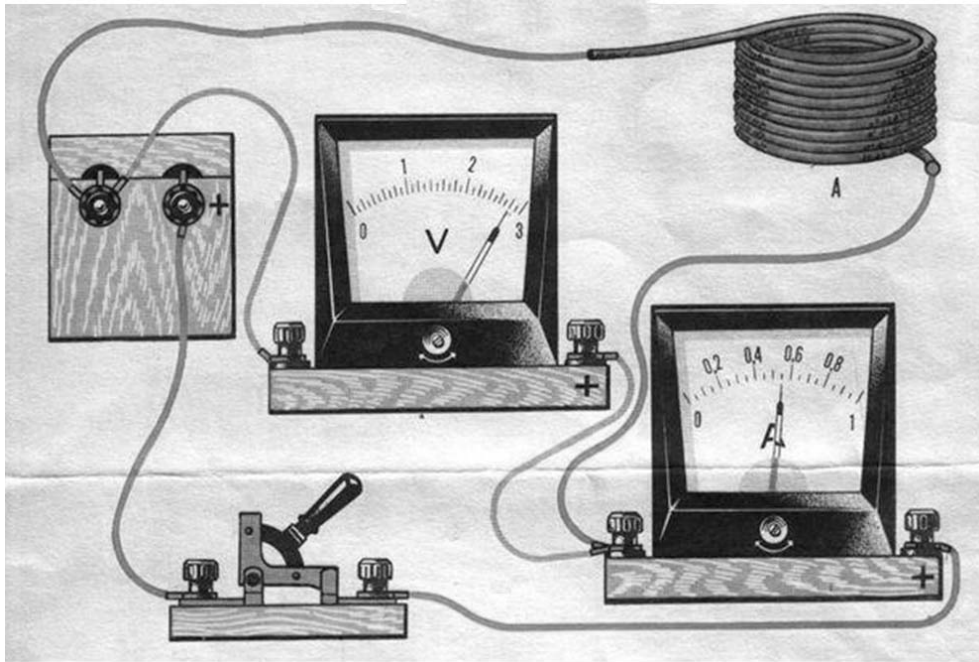

Запишите в ответе показания амперметра с учётом погрешности измерений.

Ответ: _____ А.

11

Учитель на уроке проделал следующий опыт. Он поместил электрический звонок под стеклянный колокол, соединённый с воздушным насосом. Включив звонок, он начал откачивать воздух. По мере откачивания звук становился всё тише, хотя сквозь стекло было видно, что молоточек по-прежнему ударяет в чашку звонка.

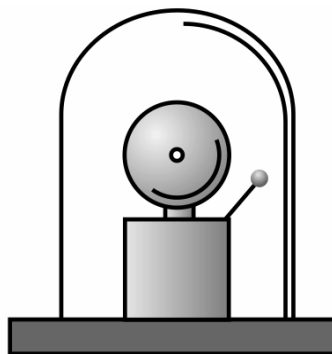

Какой вывод можно сделать по результатам данного опыта?

Ответ:

12

На рисунке представлена установка по исследованию равноускоренного движения каретки по наклонной плоскости. В момент начала движения верхний датчик включает секундомер. При прохождении кареткой нижнего датчика секундомер выключается. Датчики можно устанавливать на разных расстояниях, измеряя их при помощи линейки, прикреплённой к наклонной плоскости. Массу каретки можно изменять при помощи трёх дополнительных грузов, каждый из которых имеет массу 100 г. Угол наклона плоскости можно изменять и измерять его при помощи транспортира.

Вам необходимо исследовать, как зависит время движения каретки по наклонной плоскости от угла наклона плоскости к горизонту.

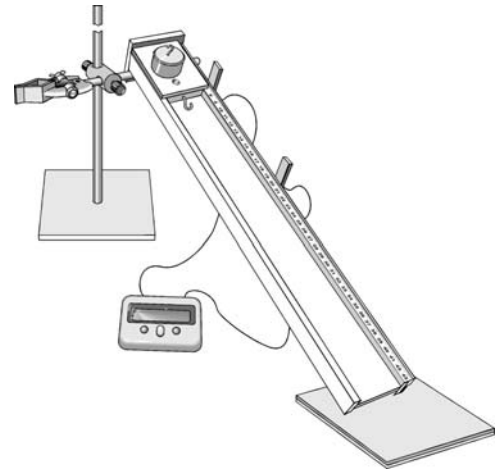

В ответе:

1. Опишите экспериментальную установку.
2. Опишите порядок действий при проведении исследования.

Ответ: _____

13

Установите соответствие между научными открытиями и именами учёных, которым эти открытия принадлежат. К каждой позиции первого столбца подберите соответствующую позицию из второго столбца и запишите в таблицу выбранные цифры под соответствующими буквами.

НАУЧНЫЕ ОТКРЫТИЯ

- А) законы колебания нитяного маятника
 Б) открытие атмосферного давления

ИМЕНА УЧЁНЫХ

- 1) Б. Паскаль
 2) Г. Галилей
 3) Архимед
 4) Э. Торричелли

Ответ:

А	Б

Прочитайте текст и выполните задания 14 и 15.

Магнитопланы

Сконструировать поезд, способный состязаться по скорости с самолётом, непросто. При больших скоростях колёса поездов не выдерживают нагрузки. Выход один: отказаться от колёс, заставив поезд лететь. Такой поезд, в отличие от традиционных поездов, в процессе движения не касается поверхности рельса. Так как между поездом и поверхностью движения существует зазор, трение исключается, и единственной тормозящей силой является сила аэродинамического сопротивления.

Один из способов «подвесить» поезд над рельсами – использовать отталкивание магнитов. В 1910 г. бельгиец Э. Башле построил первую в мире модель летающего поезда и испытал её. 50-килограммовый сигарообразный вагончик летающего поезда разогнался до скорости свыше 500 км/ч. Магнитная дорога Башле представляла собой цепочку металлических столбиков с укрепленными на их вершинах катушками. После включения тока вагончик со встроенными магнитами приподнимался над катушками и разогнался тем же магнитным полем, над которым был «подвешен».

Практически одновременно с Башле в 1911 г. профессор Томского технологического института Б. Вейнберг разработал гораздо более экономичную подвеску летающего поезда. Вейнберг предлагал не отталкивать дорогу и поезд друг от друга, а притягивать их обычными электромагнитами. Электромагниты дороги были расположены над поездом, чтобы своим притяжением компенсировать силу тяжести поезда. Железный вагон располагался первоначально не точно под электромагнитом, а позади него. При этом электромагниты монтировались по всей длине дороги. При включении тока в первом электромагните вагончик поднимался и продвигался вперёд, по направлению к магниту. Но за мгновение до того, как вагончик должен был «прилипнуть» к электромагниту, ток выключался. Поезд продолжал лететь по инерции, снижая высоту. Включался следующий электромагнит, поезд опять приподнимался и ускорялся. Поместив свой вагон в медную трубу, из которой был откачан воздух, Вейнберг разогнал вагон до скорости 800 км/ч.

Скорость движения современных магнитопланов сравнима со скоростью самолёта и позволяет составить конкуренцию воздушным сообщениям на малых (для авиации) расстояниях (до 1000 км).

14

На каком явлении основан принцип работы летающих поездов?

Ответ: _____

15

Смог бы Вейнберг разогнать свой поезд до 800 км/ч, если бы в трубе находился воздух? Ответ поясните.

Ответ: _____

Прочитайте текст и выполните задания 16, 17 и 18.

Фазы Луны

Луна – естественный спутник Земли, тёмный и холодный, и с Земли видна только та часть лунной поверхности, которая освещена Солнцем и обращена к Земле. Вследствие этого вид Луны на небе меняется, происходит смена лунных фаз.

Луна проходит следующие фазы освещения:

- новолуние – состояние, когда Луна невидна;
- первая четверть – состояние, когда первый раз после новолуния освещена половина обращённой к Земле поверхности Луны;
- полнолуние – состояние, когда освещена вся обращённая к Земле поверхность Луны;
- последняя четверть – состояние, когда освещена другая половина обращённой к Земле поверхности Луны.

На рисунке представлен календарь наблюдения фаз Луны в течение августа 2015 г.

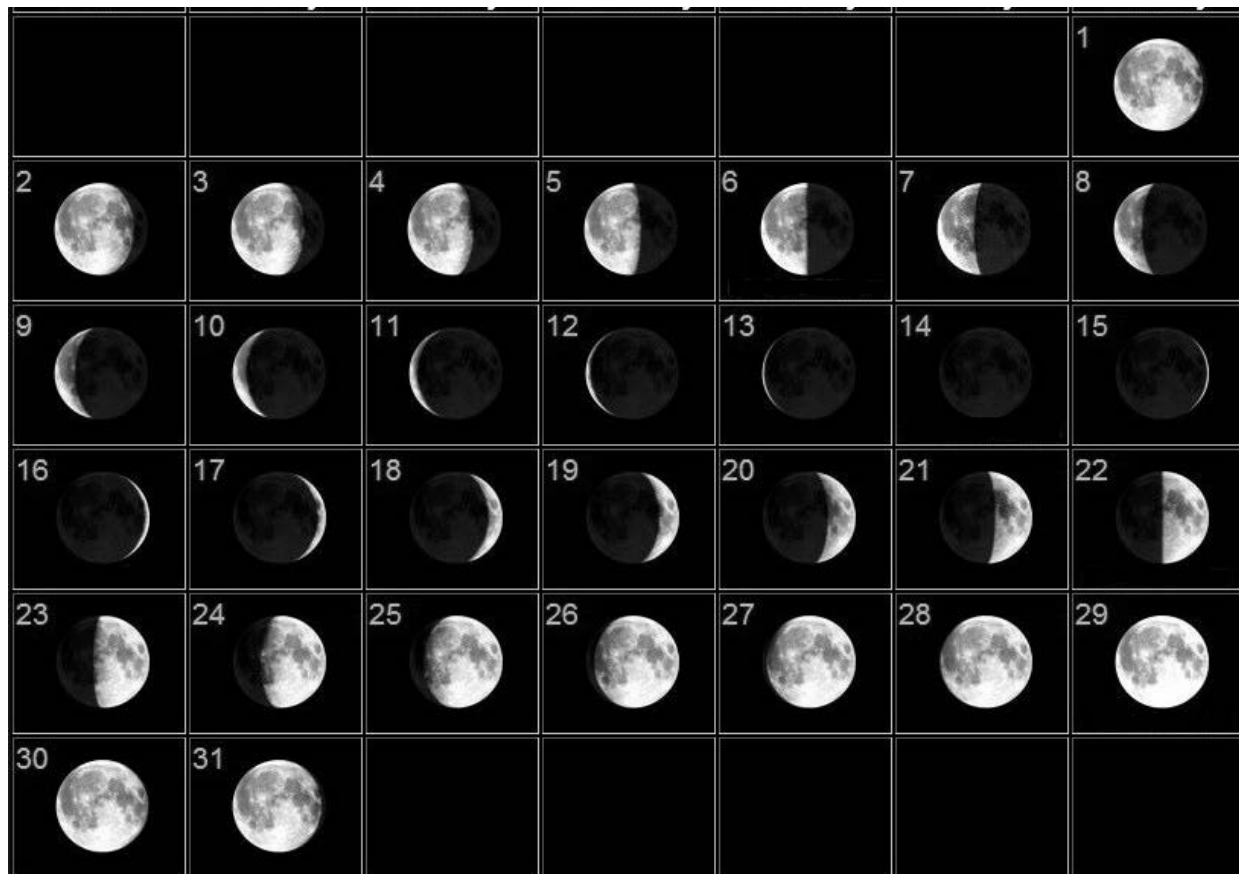

На Луне много метеоритных, или ударно-взрывных, кратеров. Это наиболее распространённые формы рельефа на многих планетах и их спутниках в Солнечной системе.

Когда метеорит с космической скоростью врежется в твёрдую поверхность планеты, происходит мощный тепловой взрыв, и на его месте за считанные секунды формируется особое геологическое образование – ударный метеоритный кратер.

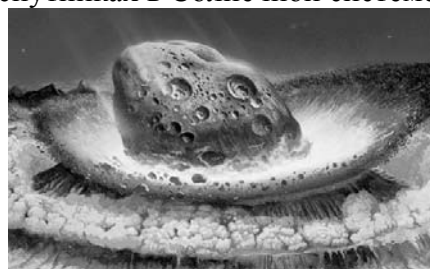

Луна не имеет атмосферы, вся её поверхность изрыта кратерами от падения метеорных тел. Большинство же метеорных тел, падающих на Землю, не долетают до её поверхности, нагреваясь и сгорая в атмосфере.

16

Какого числа наблюдалось новолуние в августе 2015 г.?

Ответ: _____

17

2 июля 2019 года в Чили и Аргентине наблюдалось полное солнечное затмение, которое пресса назвала великим южноамериканским. В какой фазе находилась в это время Луна?

Ответ: _____

18

Какая из планет (Марс или Венера) более защищена от атак мелкими астероидами? Ответ поясните.

Ответ: _____

