

Единый государственный экзамен
по МАТЕМАТИКЕ

Базовый уровень

Инструкция по выполнению работы

Экзаменационная работа включает в себя 20 заданий.

На выполнение работы отводится 3 часа (180 минут).

Ответы к заданиям записываются по приведённым ниже образцам в виде числа или последовательности цифр. Сначала запишите ответы к заданиям в поле ответа в тексте работы, а затем перенесите их в бланк ответов № 1 справа от номера соответствующего задания.

КИМ

Ответ: -0,8

10	-	0	,	8															
----	---	---	---	---	--	--	--	--	--	--	--	--	--	--	--	--	--	--	--

 Бланк

Если ответом является последовательность цифр, как в приведённом ниже примере, то запишите эту последовательность в бланк ответов № 1 без пробелов, запятых и других дополнительных символов.

КИМ

Ответ:

А	Б	В	Г
4	3	1	2

9	4	3	1	2															
---	---	---	---	---	--	--	--	--	--	--	--	--	--	--	--	--	--	--	--

 Бланк

Все бланки ЕГЭ заполняются яркими чёрными чернилами. Допускается использование гелевой или капиллярной ручки.

При выполнении заданий можно пользоваться черновиком. **Записи в черновике, а также в тексте контрольных измерительных материалов не учитываются при оценивании работы.**

Баллы, полученные Вами за выполненные задания, суммируются. Постарайтесь выполнить как можно больше заданий и набрать наибольшее количество баллов.

После завершения работы проверьте, что ответ на каждое задание в бланках ответов №1 и №2 записан под правильным номером.

Желаем успеха!

Справочные материалы

Алгебра

Таблица квадратов целых чисел от 0 до 99

Десятки	Единицы									
	0	1	2	3	4	5	6	7	8	9
0	0	1	4	9	16	25	36	49	64	81
1	100	121	144	169	196	225	256	289	324	361
2	400	441	484	529	576	625	676	729	784	841
3	900	961	1024	1089	1156	1225	1296	1369	1444	1521
4	1600	1681	1764	1849	1936	2025	2116	2209	2304	2401
5	2500	2601	2704	2809	2916	3025	3136	3249	3364	3481
6	3600	3721	3844	3969	4096	4225	4356	4489	4624	4761
7	4900	5041	5184	5329	5476	5625	5776	5929	6084	6241
8	6400	6561	6724	6889	7056	7225	7396	7569	7744	7921
9	8100	8281	8464	8649	8836	9025	9216	9409	9604	9801

Свойства арифметического квадратного корня

$$\sqrt{ab} = \sqrt{a} \cdot \sqrt{b} \text{ при } a \geq 0, b \geq 0 \quad \sqrt{\frac{a}{b}} = \frac{\sqrt{a}}{\sqrt{b}} \text{ при } a \geq 0, b > 0$$

Корни квадратного уравнения $ax^2 + bx + c = 0, a \neq 0$

$$x_1 = \frac{-b - \sqrt{b^2 - 4ac}}{2a}, \quad x_2 = \frac{-b + \sqrt{b^2 - 4ac}}{2a} \text{ при } b^2 - 4ac > 0$$

$$x = -\frac{b}{2a} \text{ при } b^2 - 4ac = 0$$

Формулы сокращенного умножения

$$(a + b)^2 = a^2 + 2ab + b^2$$

$$(a - b)^2 = a^2 - 2ab + b^2$$

$$a^2 - b^2 = (a + b)(a - b)$$



Степень и логарифм

Свойства степени при $a > 0, b > 0$

$$a^{-n} = \frac{1}{a^n}$$

$$a^n \cdot a^m = a^{n+m}$$

$$\frac{a^n}{a^m} = a^{n-m}$$

$$(a^n)^m = a^{nm}$$

$$(ab)^n = a^n \cdot b^n$$

$$\left(\frac{a}{b}\right)^n = \frac{a^n}{b^n}$$

Свойства логарифма при $a > 0, a \neq 1, b > 0, x > 0, y > 0$

$$a^{\log_a b} = b$$

$$\log_a a = 1$$

$$\log_a 1 = 0$$

$$\log_a (xy) = \log_a x + \log_a y$$

$$\log_a \left(\frac{x}{y}\right) = \log_a x - \log_a y$$

$$\log_a b^k = k \log_a b$$

Геометрия

Средняя линия треугольника и трапеции

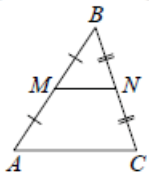

MN — ср. лин.
 $MN \parallel AC$
 $MN = \frac{AC}{2}$

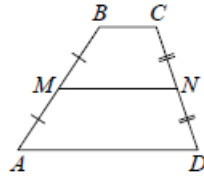

$BC \parallel AD$
 MN — ср. лин.
 $MN \parallel AD$
 $MN = \frac{BC + AD}{2}$

Теорема Пифагора

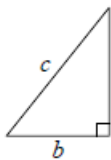

$$a^2 + b^2 = c^2$$

Длина окружности
Площадь круга

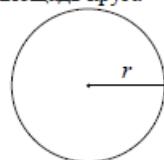

$$C = 2\pi r$$

$$S = \pi r^2$$

Правильный треугольник

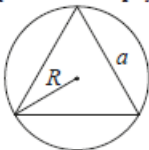

$$R = \frac{a\sqrt{3}}{3}$$

$$S = \frac{a^2\sqrt{3}}{4}$$

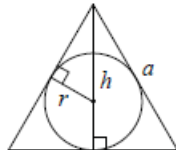

$$r = \frac{a\sqrt{3}}{6}$$

$$h = \frac{a\sqrt{3}}{2}$$

Площади фигур

Параллелограмм

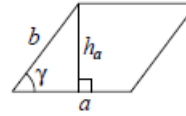

$$S = ah_a$$

$$S = ab \sin \gamma$$

Треугольник

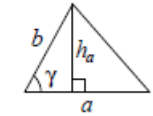

$$S = \frac{1}{2} ah_a$$

$$S = \frac{1}{2} ab \sin \gamma$$

Трапеция

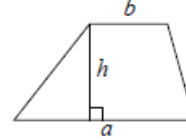

$$S = \frac{a+b}{2} \cdot h$$

Ромб

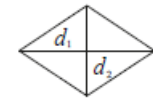

d_1, d_2 — диагонали

$$S = \frac{1}{2} d_1 d_2$$

Площади поверхностей и объёмы тел

Прямоугольный параллелепипед

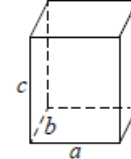

$$V = abc$$

Прямая призма

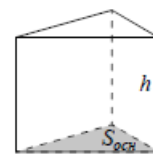

$$V = S_{осн} h$$

Пирамида

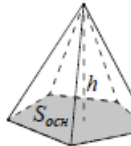

$$V = \frac{1}{3} S_{осн} h$$

Конус

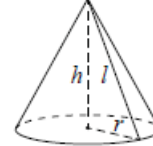

$$V = \frac{1}{3} \pi r^2 h$$

$$S_{бок} = \pi r l$$

Цилиндр

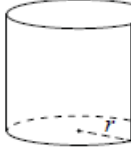

$$V = \pi r^2 h$$

$$S_{бок} = 2\pi r h$$

Шар

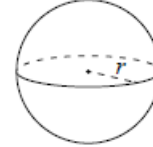

$$V = \frac{4}{3} \pi r^3$$

$$S = 4\pi r^2$$



Тригонометрические функции

Прямоугольный треугольник

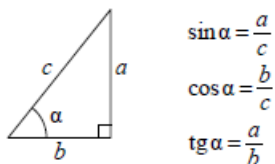

Тригонометрическая окружность

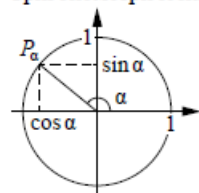

Основное тригонометрическое тождество: $\sin^2 \alpha + \cos^2 \alpha = 1$

Некоторые значения тригонометрических функций

α	радианы	0	$\frac{\pi}{6}$	$\frac{\pi}{4}$	$\frac{\pi}{3}$	$\frac{\pi}{2}$	π	$\frac{3\pi}{2}$	2π
	градусы	0°	30°	45°	60°	90°	180°	270°	360°
$\sin \alpha$		0	$\frac{1}{2}$	$\frac{\sqrt{2}}{2}$	$\frac{\sqrt{3}}{2}$	1	0	-1	0
$\cos \alpha$		1	$\frac{\sqrt{3}}{2}$	$\frac{\sqrt{2}}{2}$	$\frac{1}{2}$	0	-1	0	1
$\operatorname{tg} \alpha$		0	$\frac{\sqrt{3}}{3}$	1	$\sqrt{3}$	—	0	—	0

Функции

Линейная функция

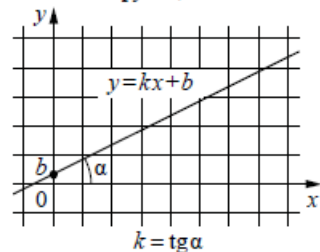

Геометрический смысл производной

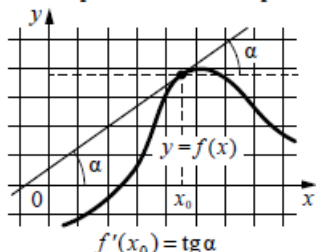

Ответом к каждому заданию является конечная десятичная дробь, целое число или последовательность цифр. Сначала запишите ответ к заданию в поле ответа в тексте работы, а затем перенесите в БЛАНК ОТВЕТОВ № 1 справа от номера соответствующего задания. Каждую цифру, знак «минус» и запятую пишите в отдельной клеточке в соответствии с приведёнными в бланке образцами. Единицы измерений писать не нужно.

1 Найдите значение выражения $1,32 : 1,2 - 0,8$.
 Ответ: _____.

2 Найдите значение выражения $\frac{(4^{-4})^2}{4^{-10}}$.
 Ответ: _____.

3 В начале учебного года в школе было 600 учащихся, а к концу года их стало 630. На сколько процентов увеличилось за учебный год число учащихся?
 Ответ: _____.

4 Площадь прямоугольника вычисляется по формуле $S = \frac{d^2 \sin \alpha}{2}$, где d – диагональ, α – угол между диагоналями. Пользуясь этой формулой, найдите S , если $d = 3$ и $\sin \alpha = \frac{2}{3}$.
 Ответ: _____.

5 Найдите значение выражения $7^{1+\log_7 3}$.
 Ответ: _____.

ТРЕНИРОВОЧНЫЙ КИМ № 190107





6 Таксист за месяц проехал 9000 км. Цена бензина 30 рублей за литр. Средний расход бензина на 100 км составляет 8 литров. Сколько рублей потратил таксист на бензин за этот месяц?

Ответ: _____.

7 Решите уравнение $x^2 = 3x$.
Если уравнение имеет более одного корня, в ответе укажите больший из них.

Ответ: _____.

8 Человек стоит на расстоянии 12 м от столба, на котором висит фонарь, расположенный на высоте 9,5 м. Длина тени человека равна 3 м. Какого роста человек (в метрах)?

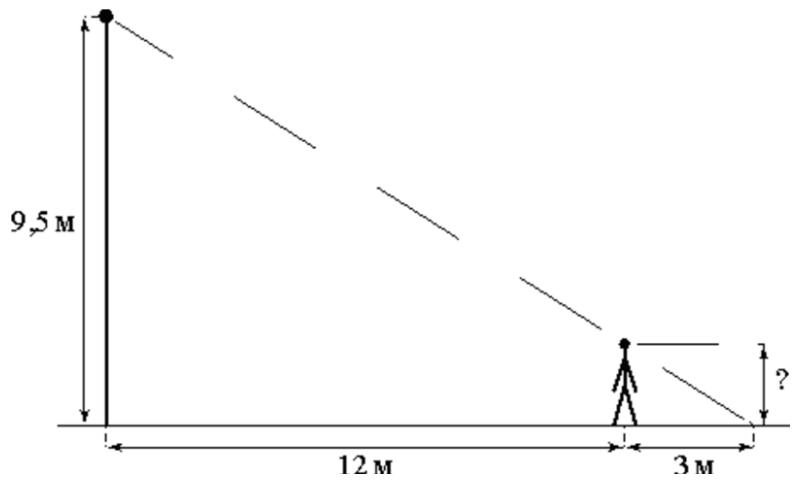

Ответ: _____.

9 Установите соответствие между величинами и их возможными значениями: к каждому элементу первого столбца подберите соответствующий элемент из второго столбца.

ВЕЛИЧИНЫ

- А) масса двухлитрового пакета сока
- Б) масса взрослого кита
- В) масса косточки персика
- Г) масса таблетки лекарства

ЗНАЧЕНИЯ

- 1) 130 г
- 2) 2 кг
- 3) 400 мг
- 4) 8 г

В таблице под каждой буквой, соответствующей величине, укажите номер её возможного значения.

Ответ:

А	Б	В	Г

10 Конкурс исполнителей проводится в 5 дней. Всего заявлено 60 выступлений – по одному от каждой страны, участвующей в конкурсе. Исполнитель из России участвует в конкурсе. Все выступления поровну распределены между конкурсными днями. порядок выступлений определяется жеребьёвкой. Какова вероятность, что выступление исполнителя из России состоится в третий день конкурса?

Ответ: _____.

- 11** На рисунке жирными точками показана цена палладия, установленная Центробанком РФ во все рабочие дни в октябре 2010 года. По горизонтали указываются числа месяца, по вертикали – цена палладия в рублях за грамм. Для наглядности жирные точки на рисунке соединены линией.

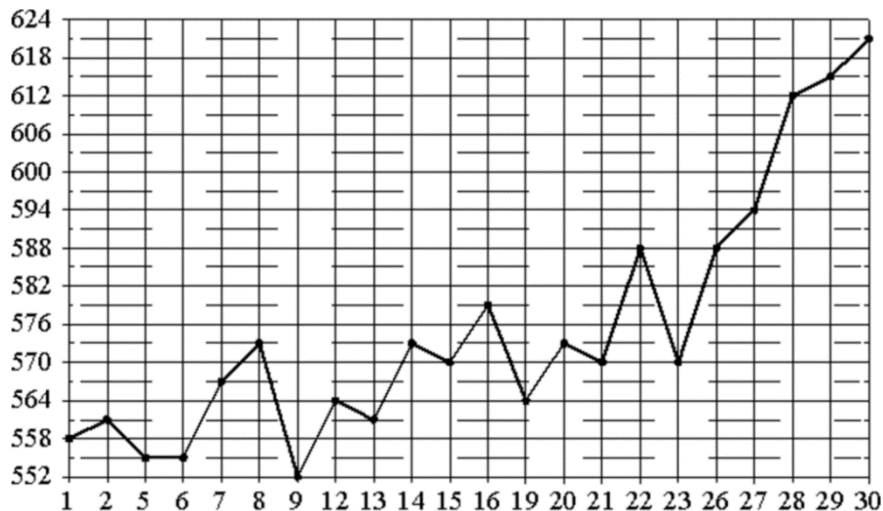

Определите по рисунку наибольшую цену палладия в период с 9 по 23 октября. Ответ дайте в рублях за грамм.

Ответ: _____.

- 12** При строительстве дома фирма использует один из типов фундамента: бетонный или пеноблочный. Для фундамента из пеноблоков необходимо 2 кубометра пеноблоков и 7 мешков цемента. Для бетонного фундамента необходимо 2 тонны щебня и 25 мешков цемента. Кубометр пеноблоков стоит 2900 рублей, щебень стоит 900 рублей за тонну, а мешок цемента стоит 280 рублей. Сколько рублей будет стоить материал, если выбрать наиболее дешёвый вариант?

Ответ: _____.

- 13** Деталь имеет форму изображённого на рисунке многогранника (все двугранные углы прямые). Числа на рисунке обозначают длины рёбер в сантиметрах. Найдите объём этой детали. Ответ дайте в кубических сантиметрах.

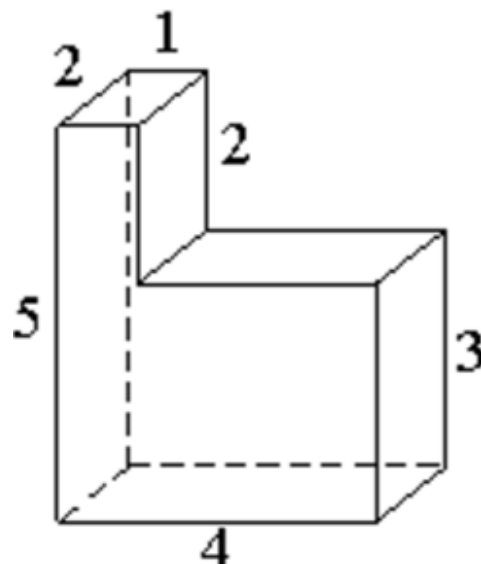

Ответ: _____.



- 14** На рисунке изображён график функции $y = f(x)$ и отмечены точки A, B, C и D на оси Ox . Пользуясь графиком, поставьте в соответствие каждой точке характеристики функции и её производной.

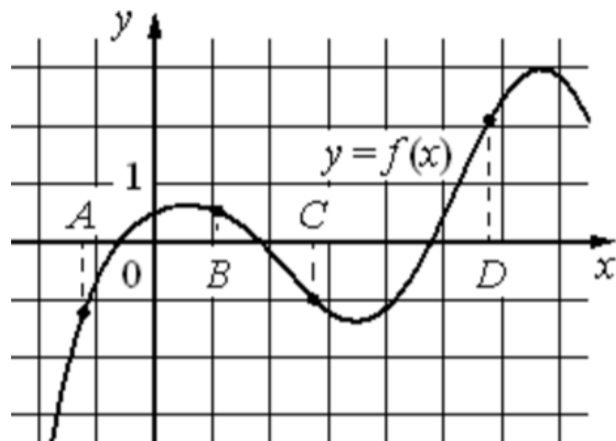

ТОЧКИ **ХАРАКТЕРИСТИКИ ФУНКЦИИ И ПРОИЗВОДНОЙ**

- | | |
|----------|-----------------------------------------------------------------------------------------------|
| A | 1) значение функции в точке положительно, а значение производной функции в точке отрицательно |
| B | 2) значение функции в точке отрицательно, и значение производной функции в точке отрицательно |
| C | 3) значение функции в точке положительно, а значение производной функции в точке положительно |
| D | 4) значение функции в точке отрицательно, и значение производной функции в точке положительно |

В таблице под каждой буквой укажите соответствующий номер.

Ответ:

<i>A</i>	<i>B</i>	<i>C</i>	<i>D</i>

- 15** В треугольнике ABC угол C равен 90° , $AB = 39$, $\cos A = \frac{5}{13}$. Найдите BC .

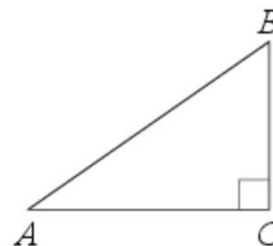

Ответ: _____.

- 16** Даны два конуса. Радиус основания и образующая первого конуса равны соответственно 2 и 5, а второго – 5 и 6. Во сколько раз площадь боковой поверхности второго конуса больше площади боковой поверхности первого?

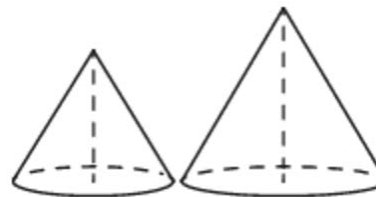

Ответ: _____.



17 Каждому из четырёх неравенств в левом столбце соответствует одно из решений в правом столбце. Установите соответствие между неравенствами и их решениями.

НЕРАВЕНСТВА

РЕШЕНИЯ

А) $\log_{\frac{1}{3}} x \geq 1$

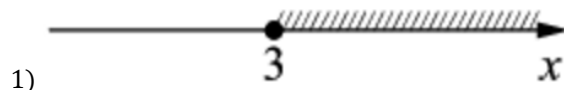

Б) $\log_{\frac{1}{3}} x \leq -1$



В) $\log_{\frac{1}{3}} x \geq -1$

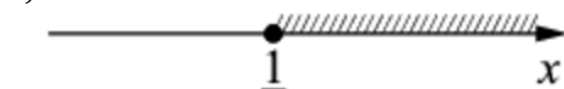

Г) $\log_{\frac{1}{3}} x \leq 1$

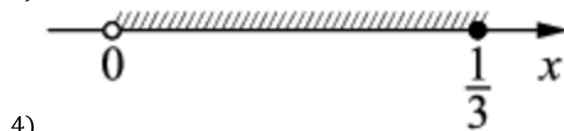

Впишите в приведённую в ответе таблицу под каждой буквой соответствующий решению номер.

Ответ:

А	Б	В	Г

18 Если спортсмен, участвующий в олимпийских играх, установил мировой рекорд, то его результат является и олимпийским рекордом. Выберите утверждения, которые верны при приведённом условии.

- 1) Если результат спортсмена, участвующего в Олимпийских играх, не является олимпийским рекордом, то он не является и мировым рекордом.
- 2) Если результат спортсмена, участвующего в Олимпийских играх, не является олимпийским рекордом, то он является мировым рекордом.
- 3) Если результат спортсмена, участвующего в Олимпийских играх, является мировым рекордом, то он не является олимпийским рекордом.
- 4) Если спортсмен, участвующий в Олимпийских играх, установил мировой рекорд в беге на 100 м, то его результат является и олимпийским рекордом.

В ответе запишите номера выбранных утверждений без пробелов, запятых и других дополнительных символов.

Ответ: _____.

19 Найдите пятизначное число, кратное 25, любые две соседние цифры которого отличаются на 2. В ответе укажите какое-нибудь одно такое число.

Ответ: _____.

20 Улитка за день заползает вверх по дереву на 2 м, а за ночь сползает на 1 м. Высота дерева 9 м. За сколько дней улитка впервые доползёт до вершины дерева?

Ответ: _____.



О проекте «Пробный ЕГЭ каждую неделю»

Данный ким составлен командой всероссийского волонтерского проекта «ЕГЭ 100 баллов» <https://vk.com/ege100ballov> и безвозмездно распространяется для любых некоммерческих образовательных целей.

Нашли ошибку в варианте?

Напишите нам, пожалуйста, и мы обязательно её исправим!

Для замечаний и пожеланий: https://vk.com/topic-10175642_39008096
(также доступны другие варианты для скачивания)

СОСТАВИТЕЛЬ ВАРИАНТА:

ФИО:	Евгений Пифагор
Предмет:	Математика
Стаж:	7 лет репетиторской деятельности
Регалии:	Основатель проекта Школа Пифагора
Аккаунт ВК:	https://vk.com/eugene10
Сайт и доп. информация:	https://vk.com/shkolapifagora https://youtube.com/ШколаПифагора

Система оценивания экзаменационной работы по математике (базовый уровень)

Правильное решение каждого из заданий 1–20 оценивается 1 баллом. Задание считается выполненным верно, если экзаменуемый дал правильный ответ в виде целого числа или конечной десятичной дроби, или последовательности цифр.

№ задания	Ответ
1	0,3
2	16
3	5
4	3
5	21
6	21600
7	3
8	1,9
9	2143
10	0,2
11	588
12	7760
13	28
14	4123
15	36
16	3
17	4123
18	14
19	97975 или 57975 или 97575 или 57575 или 53575 или 13575
20	8

